

Position für Option Durchführung
 \varnothing 10mm bis \varnothing 50mm rechts
 Position for option access port
 \varnothing 10mm until \varnothing 50mm left

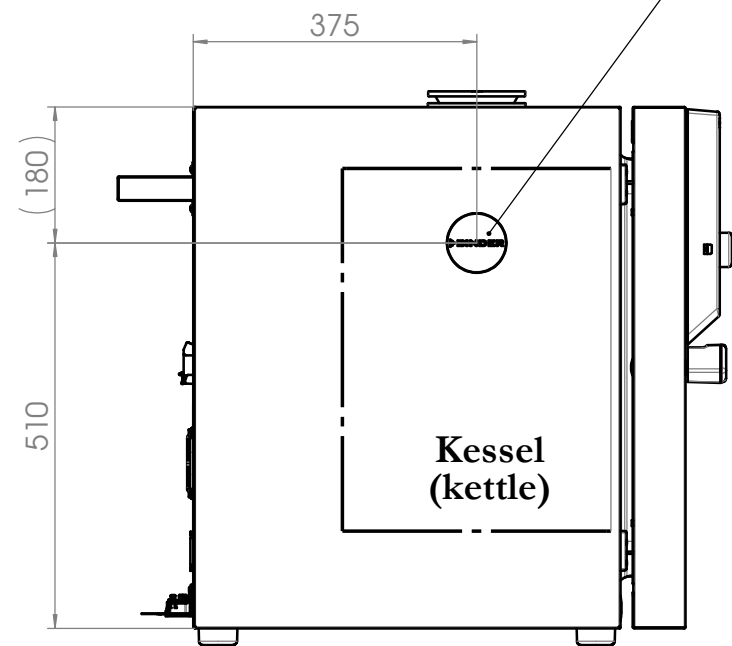

Position für Option Durchführung
 \varnothing 10mm bis \varnothing 50mm rechts

Position for option access port
 \varnothing 10mm until \varnothing 50mm right

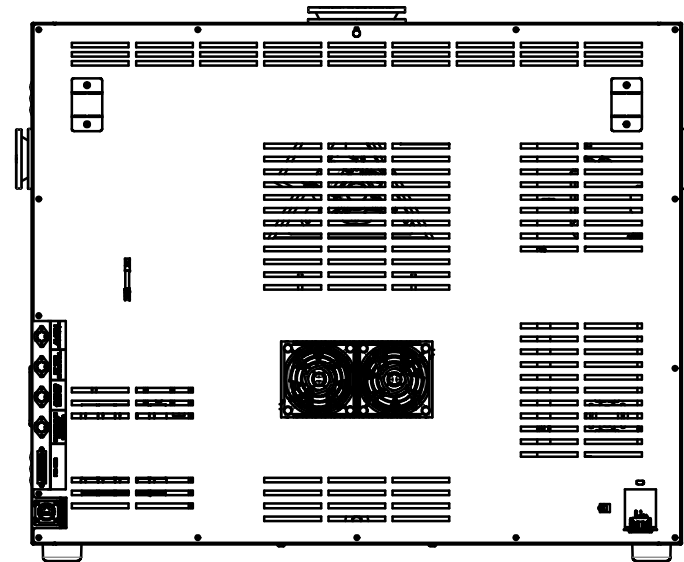
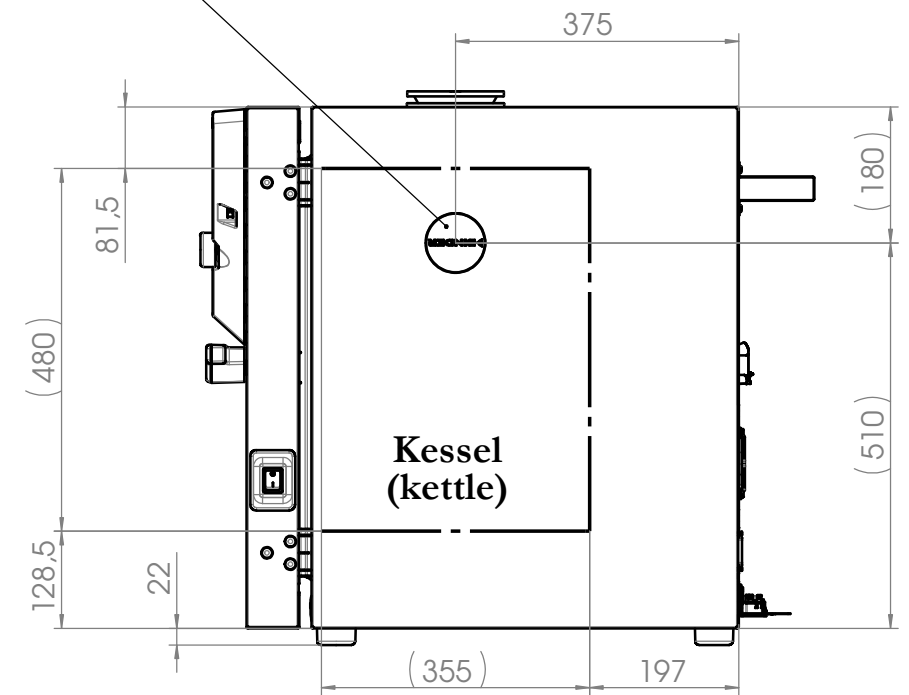

Position für Option Durchführung
 \varnothing 10mm bis \varnothing 100mm oben

Position for option access port
 \varnothing 10mm until \varnothing 100mm above

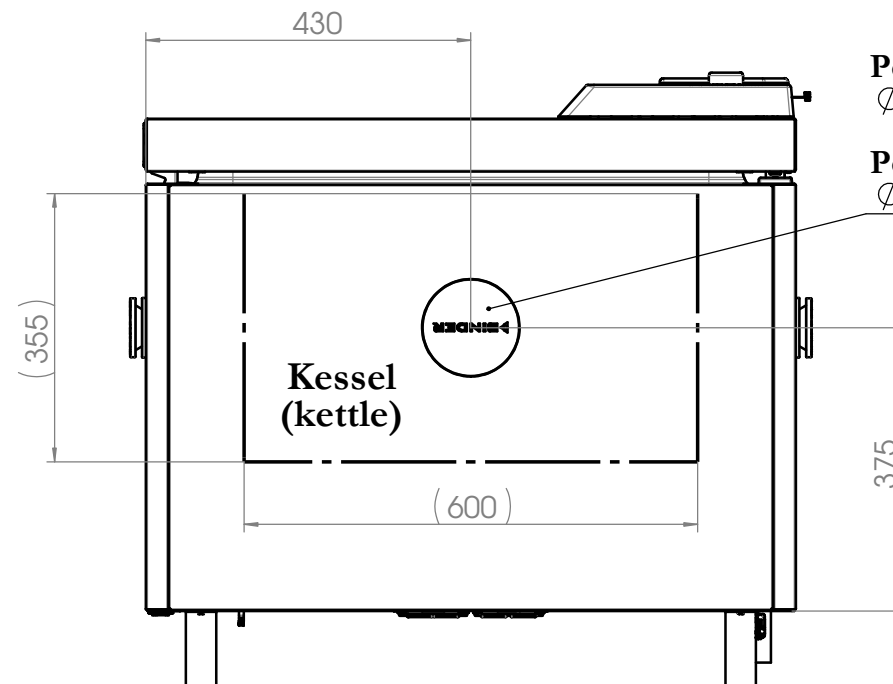

		Allgemeintoleranzen ISO 2768-mK		Werkstück- kanten ISO 13715		Maßstab: 1:12		Blechdicke: mm		
		Tolerierung gemäß ISO 8015				BINDER Im Mittleren Ösch 5 78532 Tuttlingen				
				Datum	Name	Benennung:				
				Bearb.	24.06.13	EMI	KT 115 (E6)			
				Gepr.			Bezeichnung:			
				Norm			(230V) Peltier			
				Werkstoff:			Zeichnungsnummer:			
				Halbzeug:			9020-0209			
Zust.	Änderung	Datum	Name	Gewicht: 180235.29 g				Blatt 3 von 3		