



DXN SERIES

**ELECTRONIC DISPENSER OF CUBELET ICE
AND WATER**

**DISTRIBUTORE ELETTRONICO DI GHIACCIO
CUBELET E ACQUA**

**DISTRIBUTEUR ÉLECTRONIQUE DE
GLAÇONS CUBELETS ET D'EAU**

**USER AND MAINTENANCE MANUAL
MANUALE D'USO E MANUTENZIONE
MANUEL D'UTILISATION ET D'ENTRETIEN**



SC090093 20

SC090093 20 – REV. 05-2018



WARNING – ACHTUNG
ATTENTION – ATTENZIONE
ATENCION



The Refrigerant System contains flammable gas; every work on the system must be done by authorized and qualified personnel

Never use naked flames near a Flammable Refrigerant

In the presence of a gas leak from the circuit, ventilate the room and switch off or remove any source of heat

The Refrigerant R290 (Propane) is heavier of the air; in case of refrigerant leak, it moves to the floor

The room, where installed the machine, MUST be strictly a NON-smoking area

ATTENTION – The Propane used in the refrigerant systems is odorless

Das Kältemittelsystem enthält brennbares Gas; Jede Arbeit am System muss von autorisiertem und qualifiziertem Personal durchgeführt werden

Niemals offene Flammen in der Nähe eines brennbaren Kältemittels verwenden

Bei einem Gasaustritt aus dem Kreislauf den Raum belüften und jegliche Wärmequelle ausschalten oder entfernen

Das Kältemittel R290 (Propan) ist schwerer als Luft. Im Falle eines Kältemittellecks lagert sich Propan am Boden ab!

Die Eismaschine muss in einem Nichtraucherbereich installiert werden!

Achtung – Propan als Kältemittel eingesetzt ist geruchlos!

Le système de réfrigérant contient des gaz inflammables; chaque travail sur le système doit être effectué par du personnel autorisé et qualifié

N'utilisez jamais de flammes nues près d'un frigorigène inflammable

En présence d'une fuite de gaz du circuit, aérez la pièce et éteignez ou retirez toute source de chaleur

Le fluide frigorigène R290 (Propane) est plus lourd que l'air ; en cas de fuite de réfrigérant il descendra!

La salle, où est installé à la machine, doit strictement être une zone NON-FUMEUR

ATTENTION : le Propane utilisé dans les systèmes réfrigérants est inodore

L'impianto frigorifero contiene gas infiammabile; ogni intervento sull'impianto deve essere eseguito solo da personale autorizzato e specializzato

Mai avvicinare fiamme libere vicino a dispositivi che contengono R290

In presenza di una perdita di gas dal circuito frigorifero, aerare il locale e spegnere o allontanare ogni fonte di calore

Il refrigerante R290 (Propano) è più pesante dell'aria; in caso di perdite di refrigerante, migra verso il suolo

Il locale dov'è installata la macchina DEVE essere rigorosamente un locale NON Fumatori

ATTENZIONE – Il Propano usato negli impianti di refrigerazione è inodore

El sistema de refrigerante contiene gas inflamable; cada trabajo en el sistema debe ser realizado por personal autorizado y calificado

Nunca use llamas desnudas cerca de un refrigerante inflamable

En presencia de una fuga de gas del circuito, ventile la habitación y apague o elimine cualquier fuente de calor

El refrigerante R290 (propano) es más pesado que el aire; en caso de fuga de refrigerante, este se desplazara por su peso al suelo del local

La sala, donde se instale la máquina, debe ser estrictamente un área de NO FUMADORES

ATENCIÓN: El propano utilizado en los sistemas refrigerantes es inodoro

Table of Contents	page 2
Your DXN dispenser	3-4
General information and instructions	5-6
Safety provisions	5-6
Warranty	6
Installation	6
Operating limits	6
Location	7
Water supply connections	7
Electrical connections	8
Final check list	8
Maintenance and cleaning	9
Daily maintenance	9
Monthly maintenance	10
Six-monthly maintenance	12
Mechanical maintenance	12
Troubleshooting	13
Initial set-up and operation	14
Start-up	14
Dispensing of ice and water - DXN Series Manual version	14
Dispensing of ice and water - DXN Series Touch-Free version	14
Bin empty	15
Alarm conditions	15
Cleaning remind	15

Your DXN dispenser

The following picture shows all the main components, while the table below it briefly describes the

operation of each component; we recommend that you refer to this page whenever you are in front of the Dispenser.

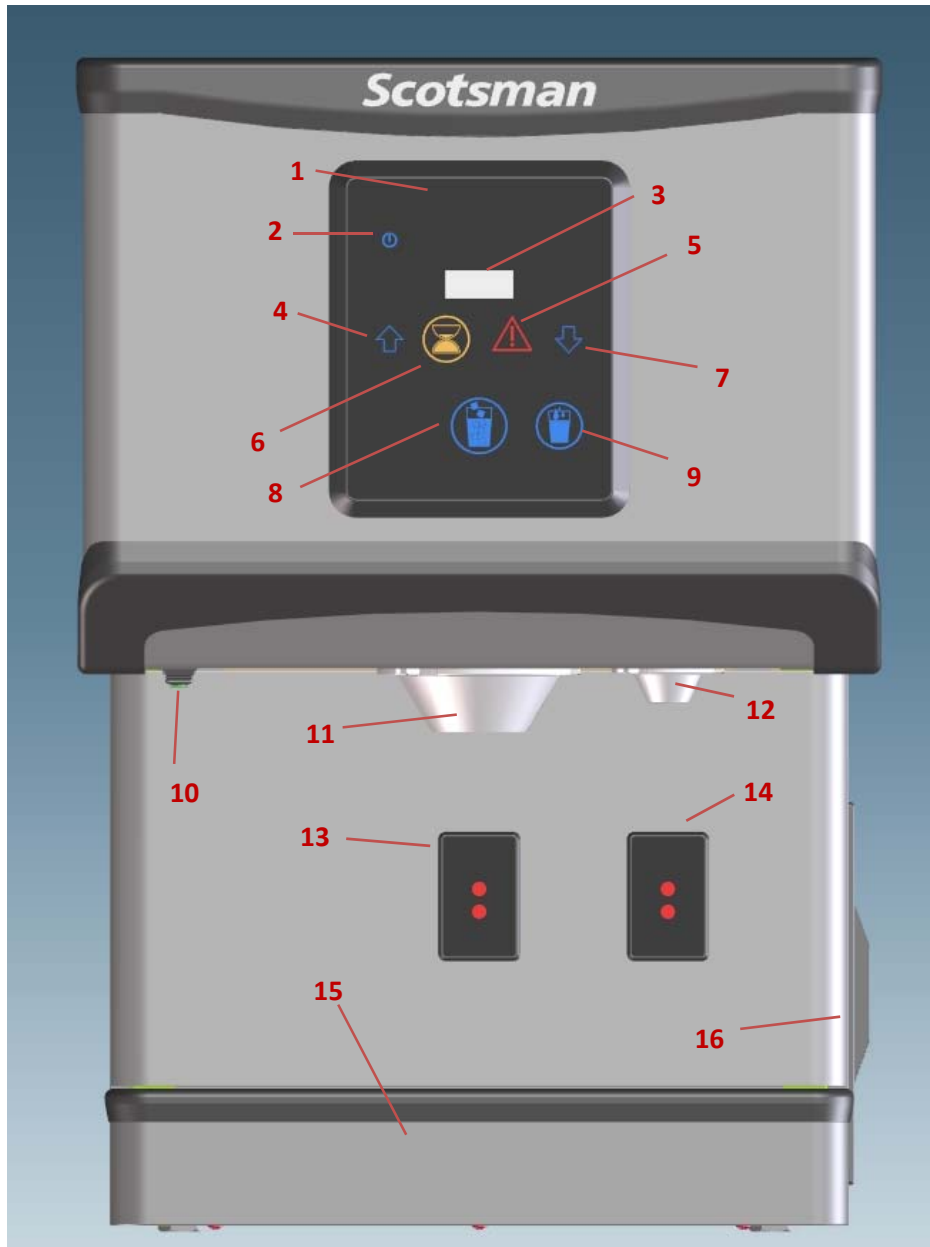

No.	Component	Function
1	Control panel	It controls the general operation of the machine through the buttons
2	ON/OFF light	It shows whether the machine is on or off
3	Service display	It shows the operating parameters and the alarm codes
4	Capacitive scroll button	It can only be enabled by the service personnel and is only lit during the initial set-up of the machine
5	Capacitive alarm button	It lights up if any failure occurs; if pressed for 5" it shows the current alarm code
6	Ice bin empty warning light	It lights up when the ice bin is empty
7	Capacitive scroll button	It can only be enabled by the service personnel and is only lit during the initial set-up of the machine
8	Capacitive button for ice dispensing	If pressed it blinks and starts the ice dispensing in the Touch version It blinks while ice is being dispensed in the Touch-Free version
9	Capacitive button for water dispensing	If pressed it blinks and starts the water dispensing in the Touch version It blinks while water is being dispensed in the Touch-Free version
10	ON/OFF button	It switches the machine on and off
11	Ice dispensing spout	It conveys the dispensed ice into the glass
12	Water dispensing spout	It conveys the dispensed water into the glass
13	Glass detection sensor (ice)	Only installed in the Touch-Free version , it detects the presence of the glass and starts the ice dispensing
14	Glass detection sensor (water)	Only installed in the Touch-Free version , it detects the presence of the glass and starts the water dispensing
15	Water reservoir	It collects and drains the water and the unused melted ice
16	Air filter	It ensures that dust and other foreign matter do not obstruct the condenser

General information and instructions

This manual provides all the information required for the installation, use and maintenance of your Scotsman ice and water dispenser, including important safety guidelines. Carefully read these instructions before using the machine for the first time and keep them for future reference. Scotsman cannot be held responsible for any improper use of the equipment.

Safety provisions

For correct use and proper operation, carefully read this manual and comply with all the provisions contained herein; this will ensure that the machine runs for a long time without issues; in case of doubt, please contact your local Scotsman dealer.

The MANUFACTURER accepts no liability for injuries or damages due to failure to comply with these provisions.

WARNING. Before performing any maintenance or cleaning operation disconnect the machine from the power supply and MAKE SURE THAT YOUR HANDS ARE PERFECTLY DRY.

The main switch and/or the electrical outlet, as well as the water shut-off cock, must be near the machine and

easily accessible to the operator; ONLY use drinkable water.

IMPORTANT. To not remove the panels secured with screws.

WARNING. Installation, maintenance and cleaning operations must be carried out by authorised qualified personnel.

If you need to displace the machine, always raise it. NEVER push or drag it. During installation verify that the power supply outlet is earthed.

Children aged 8 and over and people with diminished physical, sensory or mental capabilities or lacking experience and knowledge can use the equipment only if supervised, appropriately instructed as to its safe use and informed of the possible dangers associated with its operation. Children must be watched to make sure they don't play with the equipment.

The Manufacturer accepts no liability for any improper use of the machine, as specified in the User Manual.

The equipment contains fluorinated greenhouse gases covered by the Kyoto Protocol, in the amounts specified in the nameplate. The GWP

(Global warming potential) of the R452A gas is 2141.

ONLY FOR PROPANE MODELS

The refrigerant propane (R290) contained within the refrigerant circuit of the appliance, is a natural gas with a high level of environmental compatibility, which is nevertheless flammable.

The system is hermetically sealed. This equipment is designed to be used for household and similar applications, like:

- personnel cooking area in shops, offices and other workplaces;
- farms; also, use by customers in hotels, motels and other residential environments;
- bed and breakfast;
- catering services and similar applications other than retail.

Warranty

The warranty conditions are the ones provided by the official distributor for your area; in case of piece replacement, always request GENUINE spare parts.

DISPOSAL

To protect the environment observe all current regulations, where possible re

use packing material. When the machine has reached its end of life the following procedure must be followed.

1. All refrigerant and oils from the cooling circuit must be removed by an authorised refrigeration contractor.
2. Dismantle machine and dispose of individual components in appropriate recycling banks. All plastic components are marked with a symbol to facilitate future recycling.

Installation

The DXN series dispensers have been designed to be installed on top of the counter. When installing the equipment you need to assess its permanent location, taking into account that for proper operation it needs to suck air from the right side panel and blow out hot air from the rear and left side panel. Never install the machine in locations where proper ventilation is not assured; the equipment is not suitable for outdoor use.

Installation **MUST** always be performed by an authorised Scotsman Service Centre.

Operating limits

The electrical supply available corresponds to voltage and ampacity of the machine specifications as indicated on the unit nameplate.

Scotsman products are designed and manufactured according to the highest safety and quality standards; this particular equipment has been designed to be installed within the following operating limits:

	Min	Max
Ambient temperature	10°C	38°C
Water temperature	10°C	35°C
Water hardness	10 °fH	20°fH
Water pressure	0.1 Mpa	0.6 Mpa
Voltage	-10%	+10%

Any use of the machine outside these limits or outdoor will automatically forfeit your warranty.

Should the mains water you use fail to meet the above-mentioned parameters we recommend that you use an external water treatment device.

Scotsman reserves the right to make changes at any time, without warning and with no obligation.

The sound level generated by the equipment when in operation is lower than 70 dB(A).

Location

It is important that the machine installation location ensures that there is enough clearance on the outside to allow access during maintenance operations and that there is a free space of at least 15 cm on all sides for

proper ventilation; where possible, avoid hot and dusty locations. Make sure that the equipment is properly levelled with the counter onto which it rests.

This machine is NOT suitable for outdoor use and NOT suitable for installation in an area where a water jet could be used for cleaning.

WARNING: the air blow-out grills located on the rear and left side panel must always be unobstructed. Never place any objects that may obstruct them. Do not locate multiple portable socket-outlets or portable power supplies at the rear of the appliance.

Water supply connections

At time of installation replace the old/used water hoses with the new ones supplied in the machine.

All water supply connections must be carried out according to the highest standards and in compliance with local regulations.

Water supply

Use drinkable, clean and cold water. Water flows into the machine through the rubber hose connected to the 3/4" male fitting located on the rear side of the equipment. A water shut-off valve (tap) should be installed near the machine installation location.

Water drain

Water is drained by gravity through the 20 mm \varnothing tubing connected to the fitting located on the rear side of the equipment.

This tubing must be connected to an open drain located on the floor near the equipment, with a minimum slope of 3cm per metre of length.

Electrical connections

All electrical connections must be carried out according to the highest standards and in compliance with local regulations.

The machine is equipped with a power supply cable on the rear side and only requires an appropriate plug to be installed.

Check that the power supply voltage matches the value specified on the plate affixed to the rear panel.

The ice machine must be connected to its own two-pole wall switch, equipped with fuses or a thermal magnetic switch, whose contact opening gap must ensure full disconnection under category III overvoltage conditions.

The disconnectors must be incorporated into the power supply network in compliance with the installation rules.

Voltage fluctuations must not exceed the operating limits even during start-up.

WARNING:

When positioning the appliance ensure the supply cord is not trapped or damaged.

Should the power supply cable be damaged, have it replaced by QUALIFIED PERSONNEL ONLY, to prevent any risk.

Final check list

1. Is the equipment installed in a room where the ambient and supply water temperature do not exceed the set limits?
2. Is the external switch visible from the equipment? Has the power supply voltage been checked? Does it match the voltage specified on the equipment plate?
3. Has the connection to the water supply and drain tubing been performed; has the tubing been checked for any leaks?
4. Has the equipment been properly levelled?
5. Is there a clearance of at least 15 cm around the equipment to both ensure proper ventilation of the condenser and allow access for maintenance purposes?
6. Has the supply water pressure been checked, to ensure that the inlet pressure is at least 1 bar?
7. Has a water tap been installed near the equipment?

Maintenance and cleaning

The following is a list of recommended cleaning and maintenance operations that will help to keep the equipment in good working order.

These guidelines must not be assumed as absolute and unchanging. The cleaning of the water circuit, in particular, strictly depends on ambient conditions and above all on the quality of the water used and on the presence or absence of filters. You must work out a specific maintenance plan for each unit, taking into account the characteristics of the place where it is installed.

WARNING: before performing any cleaning and maintenance operation make sure that the machine is disconnected from the mains outlet; DO NOT use a pressurised water jet to clean the equipment.

Daily maintenance

It must be performed by the user of the DXN Dispenser, and consists of the following operations:

1. Clean the outside panels of the machine and the display with a disposable sanitising wipe or cloth moistened with a specific chlorine-free product for stainless steel.

2. Remove the water and ice dispensing spouts, turn them clockwise and extract them



Immerse them into a sanitising solution for 10 minutes, then rinse them and reinstall them.

4. Pour warm water and soap or a sanitising solution into the reservoir, paying attention that it doesn't flow out.



5. Remove the reservoir and the grill, then thoroughly clean the filter located on the reservoir drain fitting



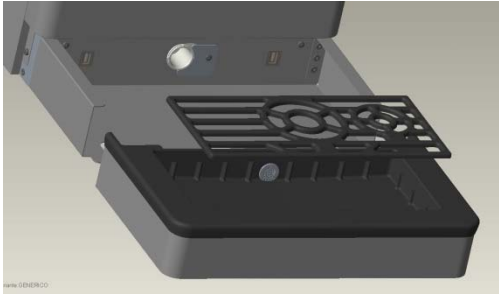

Immerse the reservoir and the grill into a sanitising solution for 10 minutes, then rinse them with clean water.

6. If necessary, gently insert a brush into the hole of the drain fitting to clean it and remove any built-up deposits.0



7. Reinstall the reservoir and the grill, making sure that the area below the dispensing area is clean and sanitised.

Monthly maintenance

It must be performed by the user of the DXN Dispenser, and consists of cleaning and sanitising the ice bin area.

Tools required : Scotsman Sanitizer, safety gloves, carafe

1. Close the water tap first; through the green ON/OFF button turn OFF the machine; wait 30 seconds then switch ON again.

2. Machine starts to purge the water from the reservoir, wait 2 minutes, then extract the upper section of the front panel, unscrew the two fastening screws and remove the top panel, the machine will automatically switch OFF

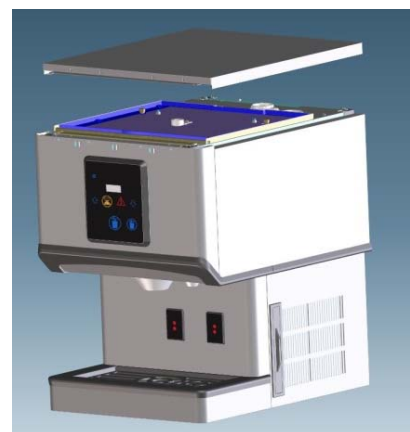
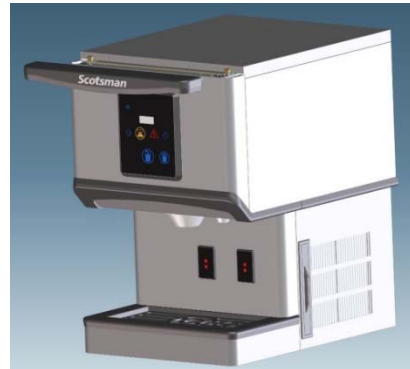

3. In a carafe, prepare 500 ml of warm water (40-50°C) and 15 ml of Scotsman Sanitizing product

4. Open the funnel plug and pour the sanitizing solution in the reservoir and wait at least 10 minutes

5. Unscrew the two fastening screws and remove the bin cover

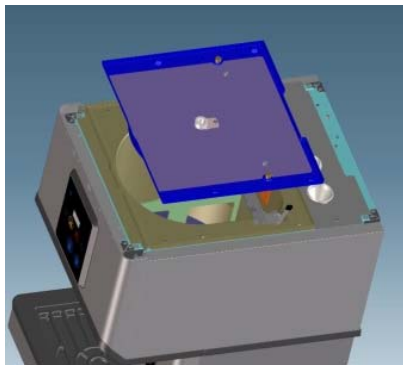
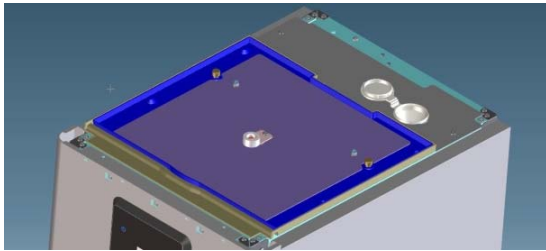

6. Lift up the ice level control and its bracket from its housing and carefully stand it on the frame of the unit
Remove ice, distribution vane and steel bottom from the storage bin

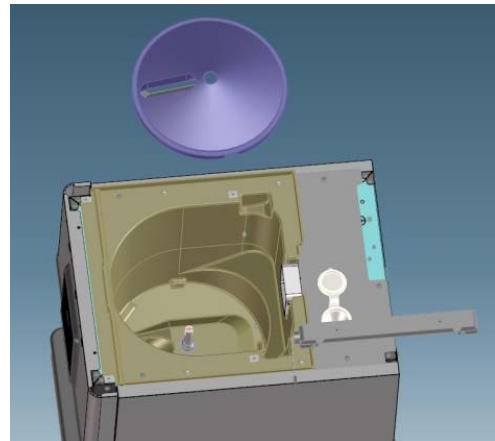
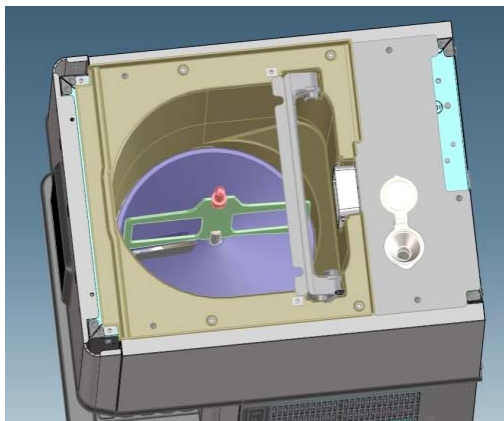

7. Using the same carafe, prepare again 500 ml of warm water (40-50°C) and 15 ml of Scotsman Sanitizing product and pour of the solution on the internal sides of the storage bin

8. Using a sanitised disposable cloth, clean the ice bin and rinse with clean water.

9. Close the funnel plug and reinstall all the previously removed panels and parts by following the procedure in reverse order, paying attention that both the steel bottom and the upper shaft of the blade are properly seated.

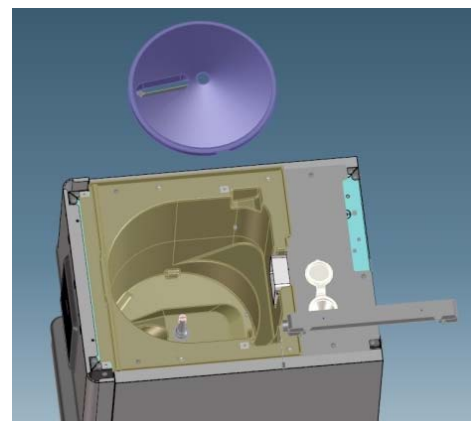

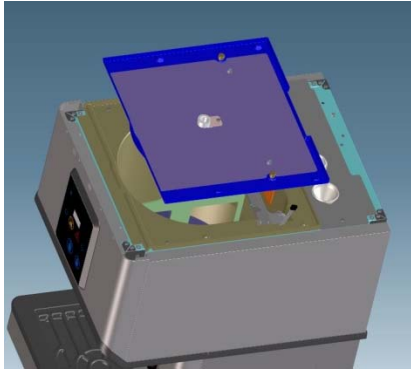

10. Remove, clean and reinstall the air filter located on the right side panel, then open the water tap



NOTE. Once the cleaning operations are completed, switch on the equipment; the ice production process will start after a delay of ten minutes.

Make sure that the first produced ice doesn't taste slightly acid; in any case empty the bin by pressing the dispensing button and dispose of the ice produced during the first 10 minutes.

Six-monthly maintenance

After the equipment compressor has been in operation for six months, the display will inform you that the water supply circuit of the machine needs to be cleaned, CLE will appear on display.

The descaling of the Water Supply Circuit of the DXN Dispenser must be carried out by an authorised Scotsman service centre.

Mechanical maintenance

Mechanical maintenance is essential to ensure that the DXN Dispenser will run properly for a long time. Contact the authorised Scotsman service centre on a yearly basis.

Daily pre-cautions

To prevent the accumulation on the ice cubes of undesirable batteries it is necessary to observe the following indications.

Do not store anything in the ice storage bin. Do not store explosive substances such as aerosol cans with flammable propellant in this appliance. Keep ice scoop clean and disinfected. During the cleaning of the floor near the machine pay attention that dust does not get sucked in the unit by the fan motor.

To avoid damage to the unit:

Never shut-off the water supply with the machine in operation.

Do not place on top and around the ice maker any sort of goods, which can limit proper ventilation and jeopardize hygienic conditions.

Troubleshooting

Before contacting the authorised service centre make sure that **the** external switch and the on/off button are ON and the water cock is open.

If there is an external water treatment devices, check that it is not obstructed.

If the equipment doesn't produce enough ice, check and clean the air filter.

Also make sure that the ambient and inlet water temperatures do not exceed by too much the ones specified at page 4 of the manual.

In case of equipment malfunction the red alarm button will light up on the display.



Hold the red capacitive alarm button pressed for five seconds to display the current alarm, then refer to the following table listing the suggested solutions; in any case also inform the Scotsman service centre.

Alarm code	Cause	Solution
A01	No water	Open the water cock
A02	Evaporator sensor failure	Contact the Scotsman service centre
A03	Condenser sensor failure	Contact the Scotsman service centre
A04	Water dispenser sensor failure	Contact the Scotsman service centre
A05	Ice dispenser sensor failure	Contact the Scotsman service centre
A06	Too high evaporator temperature alarm (>0 °C)	Contact the Scotsman service centre
A07	Too low evaporation temperature alarm (<-30°C)	Contact the Scotsman service centre
A08	Too high condenser temperature alarm (> 70 °C)	Air filter dirty or ambient temperature too high. Clean the filter and reduce the ambient temperature. If the alarm occurs again contact the Scotsman service centre
A09	Too low condenser/ambient temperature alarm (< 3°C)	Warm-up the ambient, the machine restart with 5°C ambient temperature
A10	Drive Motor alarm	Contact the Scotsman service centre
A11	Too high condenser temperature alarm at start-up (> 55°C)	Air filter dirty or ambient temperature too high. Clean the filter and reduce the ambient temperature. If the alarm occurs again contact the Scotsman service centre
A14	TEST alarm	Contact the Scotsman service centre
A15	Failure of the IR probe monitoring the ice level in the bin	Contact the Scotsman service centre
CLE	Water supply circuit cleaning reminder	Contact the Scotsman service centre for the six-monthly maintenance

After 5 seconds the display will go off and only the LEDs corresponding to the operating settings will remain on.

Initial set-up and operation

The DXN dispensers are available in two non-interchangeable versions:

- Manual (Buttons enabled)
- Touch-Free (Buttons not enabled)

In both versions of the DXN Dispenser you can choose both the mode and the dispensing time among the following options:

Dispensing mode:

- Ice only
- Ice and water

Time:

- 1 to 15 seconds
- Continuous dispensing

Once the Orange Bin Empty light will be switched off after the start-up there will be enough ice in the bin to test the operation of the dispensing system.

Dispensing of ice and water - DXN Series Manual version

In the manual version the two capacitive buttons are on and enabled.



Place a glass or a carafe under the desired product dispensing spout, then press the relevant button (Water or Ice). The dispensing of ice will stop after the time set by the installer during the first start-up, while water will be dispensed continuously until the button will be released.

Dispensing of ice and water - DXN Series Touch-Free version

In the Touch-Free version the two backlit buttons are off.

NOTE: The dispensing time can only be set for ice, while water will always be dispensed continuously and at ambient temperature.

The option selected by the user must be configured by the authorised installer during the first start-up of the equipment.

Should you wish to change one of the initial parameters, or both, you will have to contact the installer again to have him implement the appropriate changes.

Start-up

Open the water tap and switch the equipment on by pressing the green ON/OFF button.

The DXN Dispenser will switch to start-up mode and start the freezing cycle for ice production.



Place a glass or a carafe in front of the desired product sensor

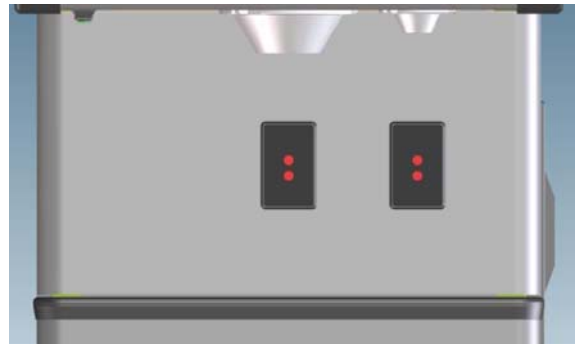

Once the sensor detects the glass presence, it will start the dispensing of Water or Ice; the relevant button will blink on the display.





The dispensing of ice will stop after the time set by the installer during the first start-up, while water will be dispensed continuously until the glass is removed.

Bin empty

For both versions (Manual and Touch-Free) ice can be taken from the dispenser until its bin is empty. The orange light will light up to warn you.



Wait until the orange button goes off before dispensing more ice.

NOTE: The ice dispensing capacity when the bin is full is the following

DXN 100/107 = 100 consecutive 50-gram glasses (dispensing time 3" as per factoring setting)

DXN 200/207 = 200 consecutive 50-gram glasses (dispensing time 3" as per factoring setting)

Alarm conditions

The red capacitive button lights up to signal any fault or malfunction



Press the button for 5 seconds to display the current alarm.

Check the alarm code and follow the corrective actions and suggestions provided by the table at page 13 of the manual; also always inform the authorised Scotsman service centre.

Cleaning remind

After the compressor has been in operation for six months, the CLE display will warn you that the water circuit of the machine needs to be cleaned, without disrupting the operation of the DXN dispenser.



Change from Touch-Free version to Manual version

To perform this operation you need to contact the Authorised Scotsman Service Centre.

Indice	pagina	16
Il vostro distributore DXN		17
Informazioni Generali e Istruzioni		19
Prescrizioni di sicurezza		19
Garanzia		20
Demolizione		20
Installazione		20
Limiti di funzionamento		21
Posizionamento		21
Collegamenti idrici		22
Collegamenti elettrici		22
Controllo finale		23
Manutenzione e Pulizia		23
Manutenzione giornaliera		23
Manutenzione mensile		24
Manutenzione semestrale		26
Manutenzione meccanica		26
Precauzioni quotidiane		27
Risoluzione dei problemi		27
Impostazione iniziale e funzionamento		28
Avviamento		28
Erogazione ghiaccio e acqua serie DXN Versione Manuale		28
Erogazione ghiaccio e acqua serie DXN Versione Touch-Free		28
Contenitore vuoto		29
Condizioni di allarme		29
Promemoria Lavaggio		29

Il vostro distributore DXN

Nell'immagine sottostante sono mostrati tutti i componenti principali mentre nella successiva tabella viene

descritto brevemente il funzionamento di ciascun elemento; si raccomanda di utilizzare questa pagina ogni volta che sarete di fronte al Distributore.

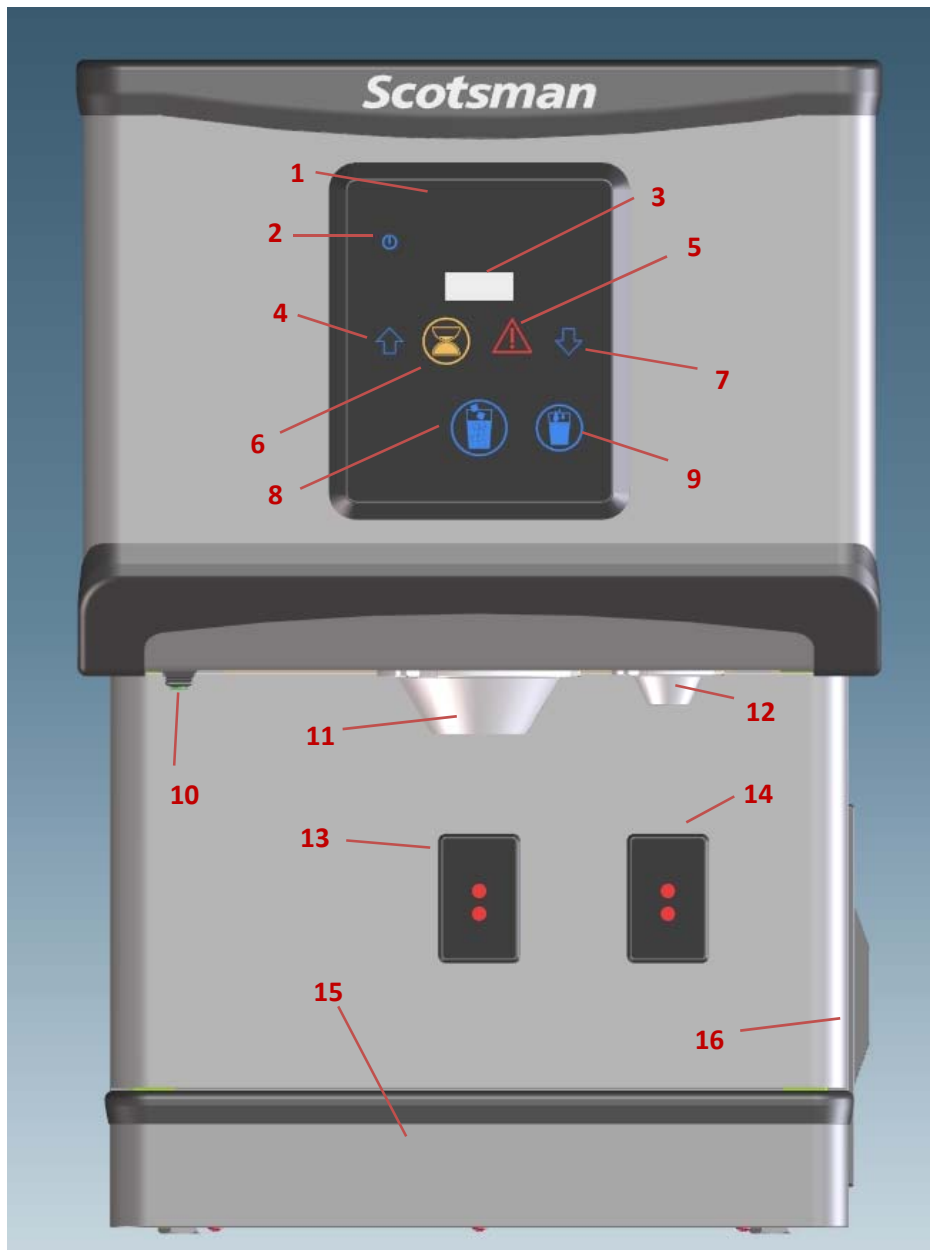

N°	Componente	Funzione
1	Pannello di Controllo	Attraverso i pulsanti gestisce il funzionamento generale della macchina
2	Spia ON/OFF	Mostra se la macchina è accesa o spenta
3	Display di Servizio	Mostra i parametri di funzionamento e i codici di allarme
4	Pulsante capacitivo di scorrimento	Attivabile solo dal personale di servizio e illuminato solo in fase di settaggio iniziale della macchina
5	Pulsante luminoso di allarme	Si accende in caso di guasto, se premuto per 5" mostra il codice di allarme in corso
6	Spia contenitore ghiaccio vuoto	Si accende quando il contenitore del ghiaccio è vuoto
7	Pulsante capacitivo di scorrimento	Attivabile solo dal personale di servizio e illuminato solo in fase di settaggio iniziale della macchina
8	Pulsante luminoso per erogazione ghiaccio	Se premuto lampeggia e attiva l'erogazione del ghiaccio nella versione Touch Lampeggia durante l'erogazione ghiaccio nella versione Touch-Free
9	Pulsante luminoso per erogazione acqua	Se premuto lampeggia e attiva l'erogazione dell'acqua nella versione Touch Lampeggia durante l'erogazione acqua nella versione Touch-Free
10	Pulsante ON/OFF	Accende e spegne la macchina
11	Bocchetta erogazione ghiaccio	Convoglia il ghiaccio erogato nel bicchiere
12	Bocchetta erogazione acqua	Convoglia l'acqua erogata nel bicchiere
13	Fotocellula rilevazione bicchiere (ghiaccio)	Presente solo nella versione Touch-Free , rileva la presenza del bicchiere e attiva l'erogazione del ghiaccio
14	Fotocellula rilevazione bicchiere (acqua)	Presente solo nella versione Touch-Free , rileva la presenza del bicchiere e attiva l'erogazione dell'acqua
15	Vaschetta acqua	Raccoglie e scarica l'acqua ed il ghiaccio sciolto non utilizzato
16	Filtro Aria	Evita che polvere e altri agenti esterni ostruiscano il condensatore

Informazioni generali e istruzioni

In questo manuale troverete tutte le informazioni necessarie per l'installazione, l'utilizzo e la manutenzione del vostro distributore di Ghiaccio e Acqua Scotsman, incluse importanti linee guida per la sicurezza. Leggere attentamente queste istruzioni prima di utilizzare la macchina per la prima volta a conservarle per utilizzo futuro. Scotsman non può essere ritenuta responsabile per l'uso non corretto dell'apparecchiatura.

Prescrizioni di sicurezza

Per un corretto utilizzo dell'apparecchio e per ottenere un buon funzionamento dello stesso dovete leggere attentamente questo manuale e rispettare tutte le indicazioni in esso contenute; così facendo la macchina funzionerà a lungo senza crearvi problemi; per qualsiasi dubbio contattate il rivenditore Scotsman locale. Il COSTRUTTORE declina ogni responsabilità per danni causati a persone o cose dovuti alla mancata osservanza di queste norme.

ATTENZIONE. Prima di qualsiasi operazione di manutenzione o pulizia isolare la macchina dall'energia elettrica e ASSICURARSI CHE LE MANI SIANO BEN ASCIUGATE.

L'interruttore generale e/o la presa elettrica così come il rubinetto di intercettazione idrica devono essere nei pressi della macchina ed alla portata dell'operatore; utilizzare SOLO acqua potabile.

IMPORTANTE. Non rimuovere le pannellature fissate con le viti.

ATTENZIONE. Le operazioni di installazione, manutenzione e pulizia devono essere eseguite da personale qualificato autorizzato.

Per piccoli spostamenti della macchina bisogna sempre sollevarla. MAI spingerla o trascinarla. In fase di installazione verificare che la presa della linea elettrica di alimentazione sia provvista di messa a terra.

Questo apparecchio può essere usato da bambini da 8 anni in su e da persone con ridotte capacità fisiche, sensoriali o mentali o con mancanza di esperienza e conoscenza solo se sono stati adeguatamente istruiti e supervisionati all'uso in sicurezza dell'apparecchio ed aver appreso dei possibili pericoli del suo utilizzo. I bambini devono essere sorvegliati per sincerarsi che non giochino con l'apparecchio.

Il Costruttore declina ogni responsabilità per l'uso improprio della macchina come specificato nel Libretto d'Uso.

L'apparecchio contiene gas fluorurati ad effetto serra disciplinati dal protocollo di Kyoto, nelle quantità indicate nella targhetta matricola. Il GWP (Potenziale di riscaldamento globale) del gas R452A è di 2141.

SOLO PER MODELLI A PROPANO

Il propano refrigerante (R290) contenuto all'interno del circuito frigorifero dell'apparecchio, è un gas naturale con un elevato livello di compatibilità ambientale, il quale è tuttavia altamente infiammabile.

Il sistema è ermeticamente sigillato. Il presente apparecchio è concepito per essere utilizzato in applicazioni domestiche e simili quali:

- la zona cucina destinata al personale di negozi, uffici e altri ambienti lavorativi;
- le fattorie e dai clienti negli alberghi, nei motel e in altri ambienti di tipo residenziale;
- i bed and breakfast;
- i servizi catering e applicazioni simili non per la vendita al dettaglio.

Garanzia

Le condizioni di garanzia sono quelle fornite dal distributore ufficiale per la vostra zona, nel caso di sostituzione di pezzi richiedete sempre quelli ORIGINALI.

Demolizione

Per la salvaguardia dell'ambiente procedere secondo le norme vigenti del luogo. Non gettare l'imballo nei rifiuti ma, se potete, riutilzzatelo. Quando la macchina non è più utilizzabile ne riparabile, procedete allo smontaggio delle parti per lo smaltimento differenziato dei rifiuti. Tutti i componenti plastici riportano una sigla di identificazione del materiale di fabbricazione; questa servirà in futuro per il loro riciclaggio.

Installazione

I dispenser serie DXN sono stati disegnati per essere installati sopra il banco. Al momento dell'installazione è necessario valutare il luogo del suo definitivo posizionamento tenendo conto che per il suo corretto funzionamento l'apparecchio ha necessità di aspirare aria dal pannello destro e scaricare aria calda dal pannello posteriore e sinistro. Non installare la macchina nei luoghi dove non sia assicurata una corretta

ventilazione, l'apparecchio non è adatto per l'utilizzo in ambienti esterni.

L'installazione DEVE essere sempre effettuata da un Centro Assistenza Scotsman autorizzato.

Limiti di funzionamento

L'alimentazione elettrica disponibile deve corrispondere come tensione e portata ai dati elettrici riportati sulla targhetta dell'apparecchio.

I prodotti Scotsman sono progettati e costruiti con i più alti standard di sicurezza e qualità, questo apparecchio in particolare è stato progettato per essere installato all'interno con i seguenti limiti operativi:

	Min	Max
Temperatura ambiente	10°C	38°C
Temperatura Acqua	10°C	35°C
Durezza Acqua	10 °fH	20°fH
Pressione Acqua	0,1 Mpa	0,6 Mpa
Tensione	-10%	+10%

Il funzionamento al di fuori di questi limiti o in ambienti esterni faranno decadere automaticamente il vostro diritto alla garanzia.

Se l'acqua di rete utilizzata risultasse fuori dai suddetti parametri è consigliabile utilizzare un dispositivo esterno per il trattamento dell'acqua. Scotsman si riserva il diritto di apportare modifiche in qualunque

momento, senza darne preavviso e senza alcun impegno da parte sua.

Il livello sonoro prodotto dall'apparecchio in funzione è inferiore a 70 dB(A).

Posizionamento

E' importante che la macchina venga installata in un luogo dove ci sia sufficiente spazio al suo esterno per renderla accessibile durante le operazioni di manutenzione e che abbia uno spazio libero di almeno 15 cm da tutti i lati per consentire una corretta ventilazione; evitare nei limiti del possibile luoghi caldi e polverosi. Accertarsi che l'apparecchio sia ben livellato rispetto al banco dove è stata posizionata.

Questa macchina non è adatta per l'uso esterno e così come non è adatta per l'installazione in una zona in cui sia utilizzato un getto d'acqua per la pulizia.

ATTENZIONE: è tassativo che le griglie di scarico dell'aria calda poste nel pannello posteriore e sinistro siano sempre libere. Evitare assolutamente di porre oggetti che le possano ostruire.

Non posizionare più prese o alimentatori portatili sul retro dell'apparecchio.

Collegamenti Idrici

Al momento dell'installazione della macchina sostituire i vecchi tubi di alimentazione idrica con i nuovi forniti nell'apparecchio.

Tutti i collegamenti idrici devono essere eseguiti a regola d'arte e in conformità alle norme locali.

Ingresso Acqua

Utilizzare acqua potabile, pulita e fredda. L'ingresso dell'acqua nella macchina avviene attraverso il tubo in gomma collegato al raccordo maschio da 3/4" posto nella parte posteriore dell'apparecchio. Prevedere una valvola di intercettazione acqua (rubinetto) in prossimità al luogo dove verrà installata la macchina.

Scarico Acqua

Lo scarico dell'acqua avviene per gravità tramite il tubo di scarico con diametro di 20 mm collegato al raccordo posto nella parte posteriore dell'apparecchio.

Questo tubo deve essere collegato ad un sifone aperto posto a pavimento vicino all'apparecchio con un pendenza minima di 3cm per metro di lunghezza.

Collegamenti Elettrici

Tutti i collegamenti elettrici devono essere eseguiti a regola d'arte e in conformità alle norme locali.

La macchina è fornita di cavo elettrico nella parte posteriore e richiede solamente l'installazione di una spina adeguata.

Verificare che la tensione di alimentazione corrisponda con quanto riportato nella targhetta posta sul pannello posteriore.

Il fabbricatore di ghiaccio deve essere collegato ad un suo interruttore a parete bipolare provvisto di fusibili o magnetotermico la cui distanza d'apertura dei contatti consente la disconnessione completa nelle condizioni della categoria di sovratensione III.

I dispositivi di disconnessione devono essere incorporati nella rete di alimentazione conformemente alle regole di installazione.

Le variazioni di tensione devono restare entro i limiti operativi anche durante l'avviamento.

ATTENZIONE:

Assicurarsi che il cavo di alimentazione non sia intrappolato o danneggiato una volta installata la macchina.

Qualora il cavo d'alimentazione fosse danneggiato, farlo sostituire SOLO da PERSONALE QUALIFICATO in modo da prevenire eventuali rischi.

Controllo finale

1. L'apparecchio è stato installato in un locale dove la temperatura ambiente e dell'acqua di alimentazione rimangono entro i limiti stabiliti?
2. L'interruttore esterno è posto nel campo visivo dell'apparecchio? È stato controllato il voltaggio della linea di alimentazione elettrica? Corrisponde al voltaggio specificato sulla targhetta dell'apparecchio?
3. È stato eseguito il collegamento delle tubazioni dell'acqua di alimentazione e di scarico e verificate eventuali perdite?
4. L'apparecchio è stato ben livellato?
5. Ci sono almeno 15 cm di spazio ai lati dell'apparecchio onde avere un'efficace ventilazione del condensatore che permetterà l'accesso per la manutenzione?
6. È stata controllata la pressione dell'acqua di alimentazione in modo da assicurare all'apparecchio una pressione di ingresso di almeno 1 bar?
7. È stato installato un rubinetto nei pressi dell'apparecchio?

Manutenzione e pulizia

Quello che segue è un elenco di operazioni di pulizia e manutenzione consigliato che aiuterà a mantenere e garantire il buon funzionamento dell'apparecchio.

Questa guida non deve essere considerata come assoluta e invariabile. La pulizia del circuito idrico in particolare è strettamente legata alle condizioni ambientali e soprattutto alla qualità di acqua utilizzata e alla presenza o meno di filtri. Ogni apparecchio deve avere una sua manutenzione dedicata in funzione del luogo dove viene installato.

ATTENZIONE: Prima di qualsiasi operazione di pulizia e manutenzione assicurarsi che la macchina sia stata scollegata dalla presa elettrica, NON usare un getto d'acqua a pressione per la pulizia dell'apparecchio.

Manutenzione Giornaliera

A cura dell'utilizzatore del Dispenser DXN consiste in:

1. Pulire i pannelli esterni della macchina ed il display con una salvietta o panno igienizzante monouso inumidito con prodotto specifico privo di cloro per acciaio inossidabile.
2. Rimuovere le bocchette di erogazione acqua e ghiaccio, ruotarle in senso orario ed estrarle



Immergerle in una soluzione igienizzante per 10 minuti, quindi risciacquarle con acqua pulita e rimontarle.

4. Versare all'interno della vaschetta acqua calda e sapone o una soluzione igienizzante facendo attenzione a non farla fuoriuscire.



5. Rimuovere la vaschetta e la griglia, pulire accuratamente il filtro posto sul raccordo di scarico della vaschetta

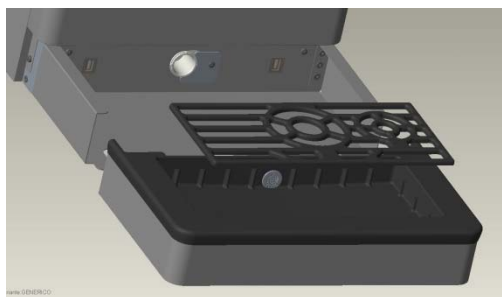

Immergere la vaschetta e la griglia in una soluzione igienizzante per 10 minuti, quindi risciacquare il tutto con acqua pulita.

6. Se necessario, inserire delicatamente uno scovolino nel foro del raccordo di scarico per pulire e rimuovere eventuali depositi solidificati.



7. Rimontare la vaschetta e la griglia accertandosi che la zona sottostante all'erogazione sia pulita ed igienizzata.

Manutenzione Mensile

A cura dell'utilizzatore del Dispenser DXN, consiste nel pulire ed igienizzare l'area del contenitore di ghiaccio:

Attrezzatura necessaria : Prodotto Sanitizzante Scotsman, guanti, caraffa

1. Chiudere il rubinetto dell'acqua; spegnere la macchina dal pulsante verde ON/OFF, attendere 30 secondi e riaccendere nuovamente la macchina tramite lo stesso pulsante.

2. La macchina inizierà la fase di svuotamento dell'acqua della vaschetta, attendere 2 minuti quindi estrarre il profilo superiore del pannello frontale, svitare le due viti di fissaggio e rimuovere il pannello superiore; la macchina si fermerà automaticamente

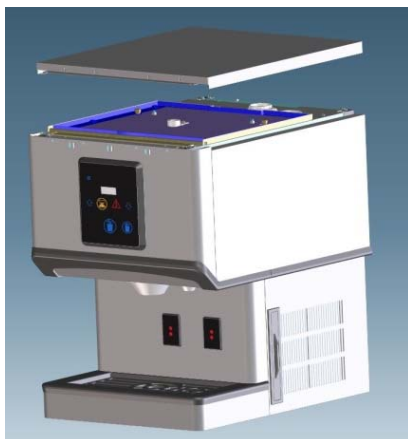
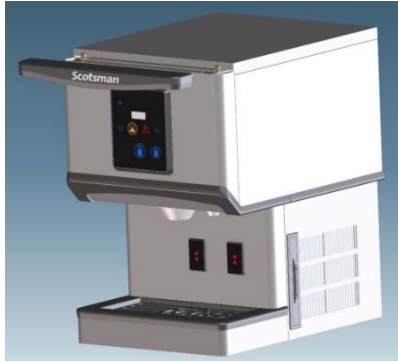

3. Preparare in una caraffa 500 ml di acqua calda (40-50 °C) con 15 ml di prodotto Sanitizzante Scotsman

4. Aprire il tappo dell'imbuto e versare questa soluzione sanitizzante direttamente nella vaschetta

5. Svitare le due viti di fissaggio e rimuovere il coperchio del contenitore

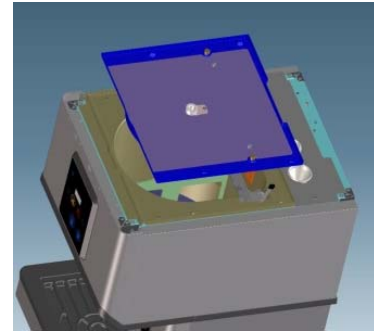
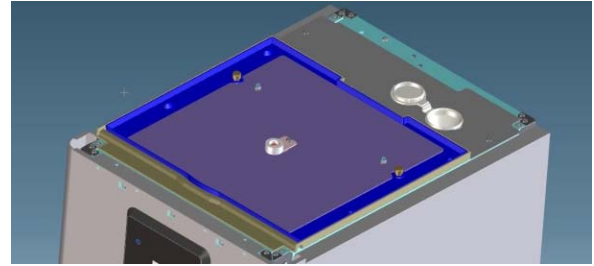

6. Sollevare il Lettore Ottico e il suo supporto in acciaio ed appoggiarlo delicatamente al telaio della macchina
Rimuovere eventuale ghiaccio, la pala di distribuzione ed il fondo in acciaio dal contenitore.

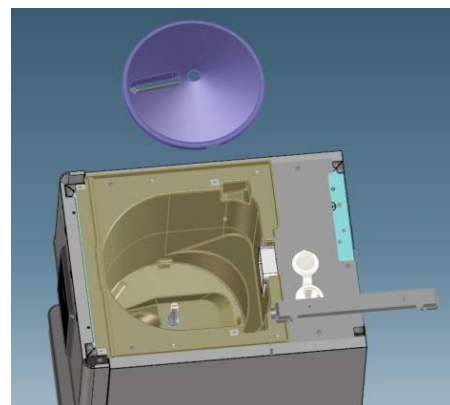
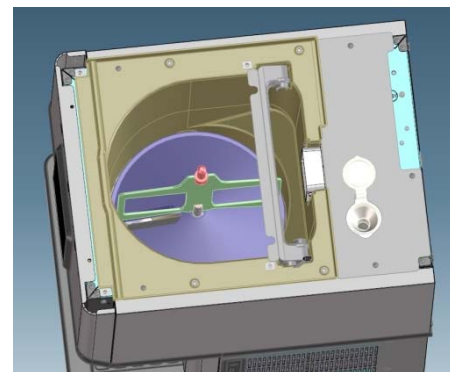

7. Utilizzando la stessa caraffa preparare nuovamente 500 ml di acqua calda (40-50° C) con 15 ml di prodotto Sanitizzante Scotsman, versare la soluzione sulla parete interna del contenitore

8. Pulire il contenitore del ghiaccio con panno monouso sanitizzato e risciacquare con acqua pulita.

9. Chiudere il tappo dell'imbuto e rimontare tutte le parti rimosse in precedenza seguendo la procedura inversa facendo attenzione che sia il fondo in acciaio che l'albero superiore della pala vengano posizionati correttamente nelle rispettive sedi.

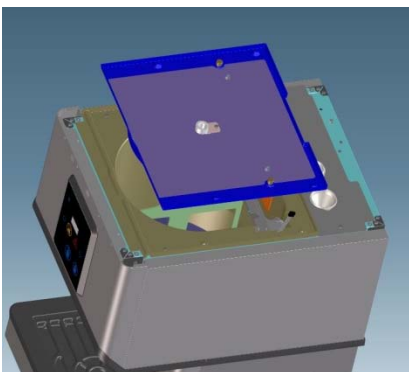
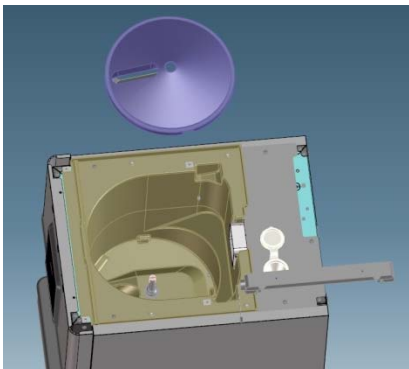

10. Rimuovere, pulire e rimontare il filtro aria posto sul pannello destro quindi aprire il rubinetto dell'acqua.

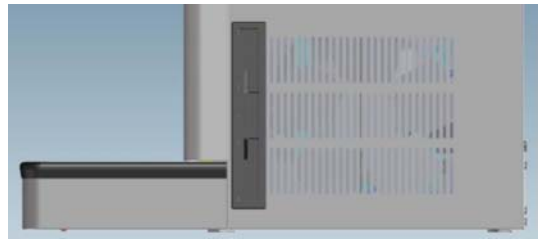

NOTA. Una volta completate le operazioni di pulizia accendere l'apparecchio, ci saranno dieci minuti di ritardo prima di iniziare il processo di produzione del ghiaccio. Accertarsi che il primo ghiaccio prodotto non abbia sapore acidulo, in ogni caso svuotare il contenitore tramite il pulsante di erogazione ed eliminare il ghiaccio prodotto nei primi 10 minuti.

Manutenzione Semestrale

Dopo sei mesi di funzionamento effettivo del compressore dell'apparecchio, il display segnalerà la necessità di effettuare la pulizia del circuito idrico della macchina come da foto sottostante.

La disincrostazione del Circuito Idrico del Dispenser DXN deve essere effettuata da un centro assistenza autorizzato Scotsman.

Manutenzione Meccanica

La manutenzione della parte meccanica è fondamentale per garantire un lungo e corretto funzionamento del Dispenser DXN. Contattare il centro assistenza Scotsman Autorizzato una volta l'anno.

Precauzioni quotidiane

Per prevenire l'accumulo di batteri indesiderati sui cubetti di ghiaccio, si deve osservare quanto di seguito raccomandato.

Non mettere alcunché nella cella di raccolta ghiaccio. Non conservare sostanze esplosive in questo apparecchio, come bombolette per aerosol con propellente infiammabile. Durante la pulizia del pavimento nei pressi dell'apparecchio, fare attenzione che la polvere sollevata non venga aspirata dal medesimo.

Per non creare danni all'apparecchio:

Non chiudere mai il rubinetto di intercettazione idrica con l'apparecchio in funzione. Non mettere oggetti sopra ed attorno all'apparecchio, che oltre tutto sono causa di scarsa ventilazione e mancanza d'igiene.

Risoluzione dei problemi

Prima di contattare il centro assistenza autorizzato accertarsi che l'interruttore esterno ed il pulsante di accensione siano sulla posizione ON e il rubinetto dell'acqua sia aperto.

Se presente un dispositivo di trattamento dell'acqua esterno verificare che non sia ostruito.

Se l'apparecchio non produce ghiaccio a sufficienza controllare e pulire il filtro dell'aria.

Accertarsi inoltre che la temperatura ambiente e quella dell'acqua in ingresso all'apparecchio non siano troppo superiori a quelle indicate a pagina 4 del manuale.

Se l'apparecchio non funziona sul display si accende il pulsante rosso di allarme.



Premere il pulsante rosso per cinque secondi in modo da visualizzare l'allarme in corso e consultare la seguente tabella con i rimedi suggeriti informando comunque il centro assistenza Scotsman.

Dopo 5" il display si spegnerà e rimarranno accesi solo i led previsti dalle impostazioni di funzionamento.

Codice Allarme	Causa	Soluzione
A01	Mancanza acqua	Aprire il rubinetto dell'acqua
A02	Guasto Sonda Evaporatore	Chiamare il centro assistenza Scotsman
A03	Guasto Sonda Condensatore	Chiamare il centro assistenza Scotsman
A04	Guasto Sonda Dispenser Acqua	Chiamare il centro assistenza Scotsman
A05	Guasto Sonda Dispenser Ghiaccio	Chiamare il centro assistenza Scotsman
A06	Allarme Temperatura Evaporatore troppo alta (>0 °C)	Chiamare il centro assistenza Scotsman
A07	Allarme Temperatura Evaporazione troppo bassa (< -30°C)	Chiamare il centro assistenza Scotsman
A08	Allarme Temperatura Condensatore troppo alta (> 70 °C)	Filtro aria sporco o temperatura ambiente troppo alta. Pulire il filtro e raffreddare l'ambiente. Se l'allarme si ripresenta chiamare il centro assistenza Scotsman
A09	Allarme Temperatura Condensatore/Ambiente troppo bassa (< 3°C)	Riscaldare l'ambiente e attendere che la temperatura superi i 5° C prima di riavviare la macchina.
A10	Allarme Rotazione Motore	Chiamare il centro assistenza Scotsman
A11	Allarme Temperatura Condensatore troppo alta alla partenza (> 55 °C)	Filtro aria sporco o temperatura ambiente troppo alta. Pulire il filtro e raffreddare l'ambiente. Se l'allarme si ripresenta chiamare il centro assistenza Scotsman
A14	Allarme TEST	Chiamare il centro assistenza Scotsman
A15	Guasto Sonda livello ghiaccio contenitore	Chiamare il centro assistenza Scotsman
CLE	Promemoria Pulizia Circuito Idrico	Chiamare il centro assistenza Scotsman per manutenzione semestrale

Impostazioni iniziali e funzionamento

I dispenser serie DXN sono disponibili in due versioni non intercambiabili tra loro:

- Manuale (Pulsanti attivi)
- Touch-Free (Pulsanti non attivi)

In entrambe le versioni del Dispenser DXN è possibile scegliere sia la modalità che il tempo di erogazione tra le seguenti opzioni:

Modalità di erogazione:

- Solo Ghiaccio
- Ghiaccio e Acqua

Tempo:

- Da 1 a 15 secondi
- Erogazione continua

Quando si spegnerà la spia arancione che indica contenitore vuoto vi sarà sufficiente presenza di ghiaccio per provare il funzionamento del sistema di erogazione.

Erogazione ghiaccio e acqua serie DXN Versione Manuale

Nella versione manuale i due pulsanti luminosi sono accesi e attivi.



Posizionare un bicchiere o una caraffa sotto la bocchetta di scarico del prodotto desiderato quindi premere il relativo pulsante (Acqua o Ghiaccio). L'erogazione del ghiaccio durerà il tempo impostato in occasione del primo avviamento da parte dell'installatore mentre l'acqua verrà erogata in continuo fino a che non verrà rilasciato il pulsante.

Erogazione ghiaccio e acqua serie DXN Versione Touch-Free

Nella versione Touch-Free i due pulsanti luminosi sono spenti.

NOTA: E' possibile impostare il tempo di erogazione solo per il ghiaccio mentre l'acqua verrà sempre erogata in continuo e a temperatura ambiente.

Le opzioni prescelte dall'utilizzatore devono essere configurate dall'installatore autorizzato durante il primo avviamento dell'apparecchio.

Nel caso in cui si desideri cambiare uno o entrambi i parametri iniziali è necessario ricontattare l'installatore per le opportune modifiche.

Avviamento

Aprire il rubinetto dell'acqua e accendere l'apparecchio premendo il pulsante verde ON/OFF.

Il Dispenser DXN entrerà nella fase di avviamento ed inizierà il ciclo di congelamento per la produzione di ghiaccio.



Posizionare un bicchiere o una caraffa davanti alla fotocellula del prodotto desiderato

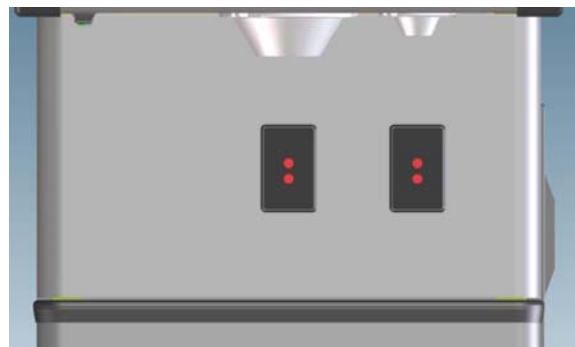

Una volta che quest'ultima rileva la presenza del bicchiere attiverà l'erogazione di Acqua o Ghiaccio facendo lampeggiare il relativo pulsante sul display.



L'erogazione del ghiaccio durerà il tempo impostato in occasione del primo avviamento da parte dell'installatore mentre l'acqua verrà erogata in continuo fino a che non si rimuoverà il bicchiere.

Contenitore vuoto

Per entrambe le versioni (Manuale e Touch-Free) è possibile prelevare ghiaccio dal dispenser fino a quando il contenitore dello stesso risulterà vuoto. Questa condizione viene segnalata dall'accensione della spia arancione.

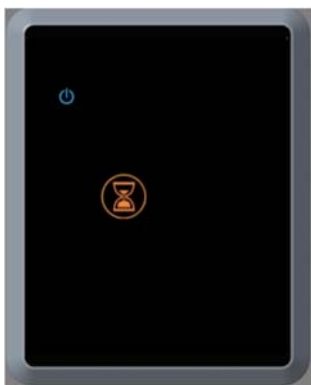

Attendere lo spegnimento del pulsante arancione prima di erogare altro ghiaccio.

NOTA: L'autonomia di erogazione ghiaccio dalle condizioni di contenitore pieno è la seguente

DXN 100/107 = 100 bicchieri consecutivi da 50 gr circa (tempo di erogazione 3" come da impostazione di fabbrica)

DXN 200/207 = 200 bicchieri consecutivi da 50 gr circa (tempo di erogazione 3" come da impostazione di fabbrica)

Condizioni di allarme

Eventuali anomalie o malfunzionamenti vengono segnalati dall'accensione del pulsante rosso di allarme



Premere per 5 secondi il pulsante per visualizzare l'allarme in corso.

Verificare il codice di allarme e seguire le azioni correttive e i suggerimenti riportati nella tabella a pagina 13 del manuale comunicandolo comunque al centro assistenza Scotsman autorizzato.

Promemoria lavaggio

Dopo sei mesi di funzionamento effettivo del compressore dell'apparecchio, il display segnerà la necessità di effettuare la pulizia del circuito idrico della macchina accendendo sul display CLE garantendo al tempo stesso il funzionamento del Distributore DXN.



Modificare da Versione Touch-Free a Versione Manuale

Per effettuare questa operazione è necessario contattare il Centro Assistenza Scotsman Autorizzato.

Table des matières	page 30
Votre distributeur DXN	31
Généralités et instructions	33
Dispositions de sécurité	33
Garantie	34
Installation	34
Limites de fonctionnement	35
Emplacement	35
Raccordements d'alimentation en eau	36
Branchements électriques	36
Liste de contrôle final	37
Entretien et nettoyage	37
Entretien quotidien	37
Entretien hebdomadaire	38
Entretien semestriel	40
Entretien mécanique	40
Précautions quotidiennes	40
Dépannage	41
Configuration initiale et fonctionnement	41
Mise en service	41
Distribution de glace et d'eau - DXN Modèle manuel	42
Distribution de glace et d'eau - DXN Modèle automatique	42
Bac vide	43
Conditions d'alarme	43
Rappel de nettoyage	43

Votre distributeur DXN

L'image suivante présente tous les composants principaux. Le tableau ci-dessous décrit brièvement le

fonctionnement de chaque composant ; veuillez vous reporter à cette page à chaque utilisation du distributeur.

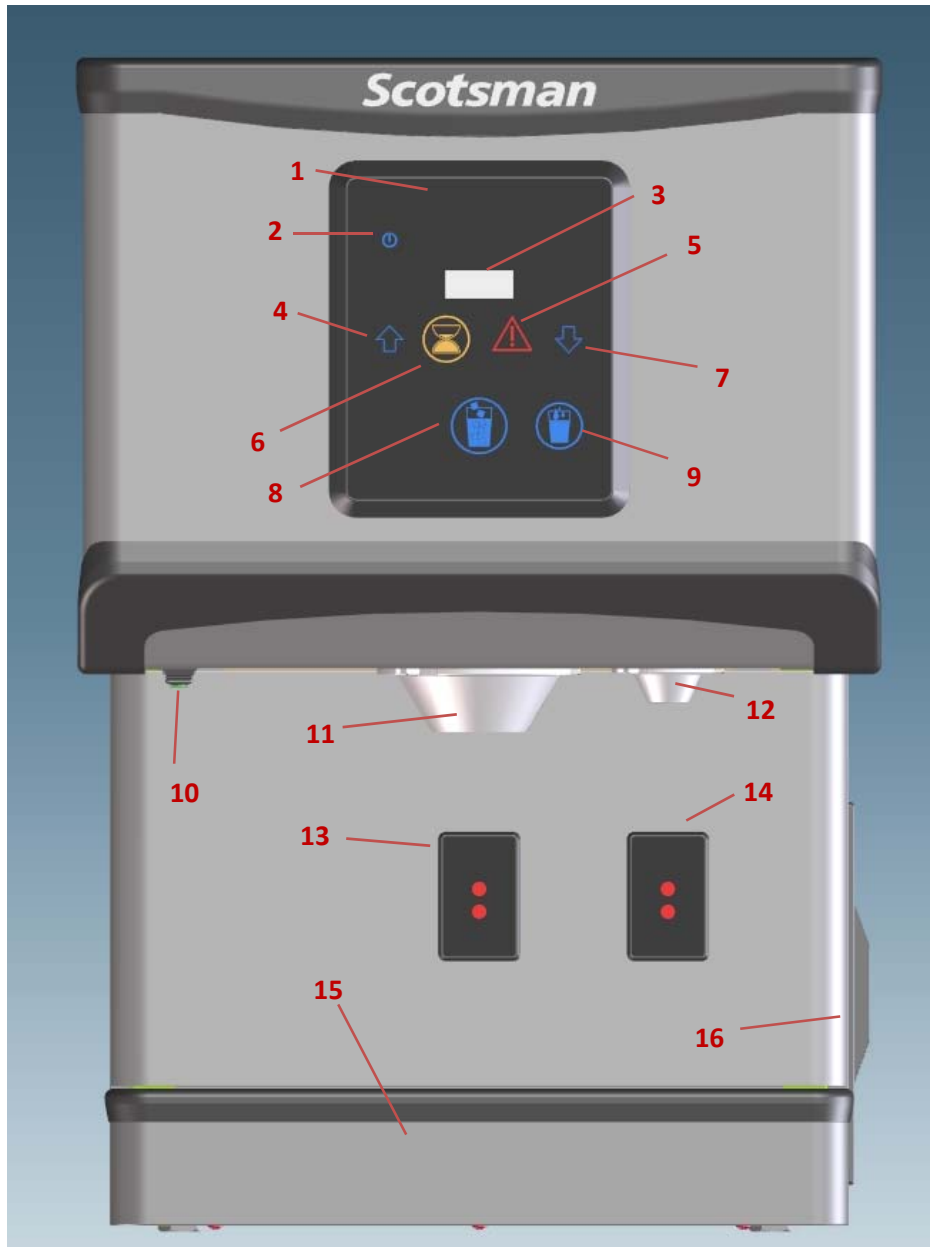

N°	Composant	Fonction
1	Panneau de commande	Les touches du panneau de commande permettent de contrôler le fonctionnement général de la machine.
2	Voyant Marche/Arrêt	Il indique si l'appareil est allumé ou éteint.
3	Écran d'affichage	Il affiche les paramètres d'utilisation et les codes d'alarme.
4	Touche capacitive de défilement	Seul le personnel de service peut utiliser cette touche ; elle s'allume uniquement lors de la configuration initiale de la machine.
5	Touche capacitive alarme	Elle s'allume en cas de défaillance ; appuyez pendant 5 secondes sur cette touche pour afficher le code d'alarme en cours.
6	Voyant d'avertissement bac à glace vide	Il s'allume lorsque le bac à glace est vide.
7	Touche capacitive de défilement	Seul le personnel de service peut utiliser cette touche ; elle s'allume uniquement lors de la configuration initiale de la machine.
8	Touche capacitive de distribution de glace	En appuyant sur cette touche du modèle manuel, elle clignote puis la distribution de glace commence. Sur le modèle automatique, elle clignote pendant la distribution de glace.
9	Touche capacitive de distribution d'eau	En appuyant sur cette touche du modèle manuel, elle clignote puis la distribution d'eau commence. Sur le modèle automatique, elle clignote pendant la distribution d'eau.
10	Touche Marche/Arrêt	Elle permet d'allumer et d'éteindre la machine.
11	Bec de distribution de la glace	Il déverse la glace distribuée dans le verre.
12	Bec de distribution de l'eau	Il déverse l'eau distribuée dans le verre.
13	Capteur de détection de verre (glace)	Installé uniquement sur le modèle automatique , il détecte la présence du verre et lance la distribution de glace.
14	Capteur de détection de verre (eau)	Installé uniquement sur le modèle automatique , il détecte la présence du verre et lance la distribution d'eau.
15	Réservoir d'eau	Il permet de recueillir et d'évacuer l'eau et la glace fondue non utilisée.
16	Filtre à air	Il permet d'éviter que la poussière et les impuretés obstruent le condensateur.

Généralités et instructions

Vous trouverez dans ce manuel toutes les informations nécessaires à l'installation, à l'utilisation et à l'entretien de votre distributeur de glace et d'eau Scotsman, y compris les consignes de sécurité importantes. Veuillez lire attentivement ces instructions avant la première utilisation de la machine et les conserver pour toute consultation ultérieure. Scotsman ne pourra être tenu responsable en cas de mauvaise utilisation de l'appareil.

Dispositions de sécurité

Pour une bonne utilisation et un bon fonctionnement de la machine, veuillez lire attentivement ce manuel et respecter toutes les dispositions y figurant ; cela permettra de garantir une longue durée de fonctionnement de la machine sans défaillance ; en cas de doute, contactez votre fournisseur Scotsman local.

Le FABRICANT décline toute responsabilité en cas de blessures ou dommages résultant d'un manquement à l'observation de ces dispositions.

ATTENTION : Avant toute intervention de maintenance ou de nettoyage, débranchez l'alimentation électrique de la machine et ASSUREZ-VOUS QUE

VOS MAINS SONT PARFAITEMENT SÈCHES.

Le commutateur principal et/ou la prise électrique et la vanne d'arrêt d'eau doivent être situés à proximité de la machine et facilement accessibles par l'opérateur ; utilisez **UNIQUEMENT** de l'eau potable.

IMPORTANT : Ne retirez pas les panneaux maintenus par des vis.

ATTENTION : Toutes les opérations d'installation, de maintenance et de nettoyage doivent être effectuées par un personnel qualifié autorisé.

Pour déplacer la machine, veuillez à toujours la soulever. Veuillez à ne JAMAIS pousser ou faire glisser la machine. Pendant l'installation, vérifiez que le bloc d'alimentation électrique est mis à la terre.

Les enfants de plus de 8 ans, et les personnes dont les capacités physiques, sensorielles ou mentales sont réduites, peuvent utiliser l'appareil à la seule condition d'être sous la surveillance d'une personne correctement formée pouvant garantir l'utilisation de la machine en toute sécurité, et informée des éventuels dangers associés à son fonctionnement. Les enfants doivent

être sous surveillance pour s'assurer qu'ils ne jouent pas avec l'appareil.

Le fabricant décline toute responsabilité en cas de mauvaise utilisation de la machine, tel que spécifié dans ce manuel d'utilisation. L'appareil contient des gaz à effet de serre fluorés visés par le Protocole de Kyoto, dont les quantités sont indiqués sur la plaque signalétique. Le potentiel de réchauffement planétaire (PRP) du gaz R452A est de 2141.

SEULEMENT POUR LES MODÈLES AU PROPANE

Le gaz propane (R290) contenu dans le circuit frigorifique de l'appareil est un gaz naturel avec un haut niveau de compatibilité avec l'environnement, qui est cependant hautement inflammable

Le système est scellé hermétiquement. Cet appareil est conçu pour un usage domestique ou pour des applications similaires telles que :

- Les espaces de cuisine réservés au personnel dans les magasins, les bureaux et autres milieux de travail ;
- Les fermes ; les espaces réservés aux clients dans les hôtels, motels et autres milieux résidentiels ;
- Les logements de type chambre d'hôte ;

- Les services de traiteur et applications similaires, autres que la vente.

Garantie

Les conditions de garantie sont fournies par le distributeur officiel de votre région ; pour tout remplacement de pièce, demandez des pièces détachées ORIGINALES.

ÉLIMINATION

Afin de protéger l'environnement, vérifiez les réglementations en vigueur et, si possible, recyclez le matériel d'emballage. Lorsque la machine atteint sa fin de vie utile, veuillez suivre la procédure suivante :

1. Les frigorigènes et les huiles du circuit de refroidissement doivent être vidés par un installateur frigoriste autorisé.
2. Démontez la machine et déposez chacun des composants dans la benne de recyclage appropriée. Tous les composants en plastique sont marqués d'un symbole permettant de faciliter le recyclage ultérieur.

Installation

Le distributeur DXN est conçu pour être installé sur un comptoir. Lors de l'installation de l'appareil, déterminez son emplacement définitif, en considérant que, pour un bon fonctionnement, il doit pouvoir aspirer de l'air par le panneau latéral droit, et

souffler de l'air chaud par le panneau arrière et le panneau latéral gauche. N'installez jamais l'appareil dans un endroit où une bonne ventilation n'est pas assurée ; l'appareil n'est pas adapté pour un usage en extérieur.

L'installation doit toujours être effectuée par le personnel du centre de service Scotsman autorisé.

Limites de fonctionnement

L'alimentation électrique nécessaire correspond à la tension et au courant admissible figurant sur les spécifications de la machine situées sur la plaque signalétique de l'unité. Les produits Scotsman sont conçus et fabriqués conformément aux normes de sécurité et de qualité maximales ; cet appareil en particulier a été conçu pour être installé dans les limites de fonctionnement suivantes :

	Mini.	Maxi.
Température ambiante	10°C	38°C
Température de l'eau	10°C	35 °C
Dureté de l'eau	10 °fH	20°fH
Pression de l'eau	1 bar	6 bar
Tension	-10 %	+10 %

Toute utilisation de la machine en dehors de ces limites ou en extérieur rendra automatiquement caduque votre garantie.

Si le réseau de distribution d'eau que vous utilisez ne correspond pas aux paramètres mentionnés ci-dessus, nous vous recommandons d'utiliser un

dispositif externe de traitement de l'eau.

Scotsman se réserve le droit d'apporter, à tout moment, des modifications sans obligation de signaler lesdites modifications.

Le niveau sonore généré par l'appareil en fonctionnement est inférieur à 70 dB (A).

EMPLACEMENT

L'emplacement d'installation de la machine doit offrir un espace suffisant autour de l'appareil pour pouvoir y accéder lors des opérations d'entretien et un espace libre d'au moins 15 cm de chaque côté de l'appareil pour permettre une bonne ventilation ; dans la mesure du possible, évitez les emplacements chauds et poussiéreux. Une fois placé sur le comptoir, assurez-vous que l'appareil est de niveau.

Cet appareil N'EST PAS adapté pour un usage en extérieur et NE PEUT être installé dans un endroit où il devrait être nettoyé à l'aide d'un jet d'eau.

ATTENTION : les grilles de soufflage situées sur le panneau arrière et sur le panneau latéral droit doivent toujours être exemptes d'impuretés. Ne placez jamais d'objets pouvant obstruer les grilles. Ne placez aucun bloc multiprise mobile ou bloc d'alimentation portatif à l'arrière de l'appareil.

Raccordements d'alimentation en eau

Au moment de l'installation, remplacez les tuyaux d'eau anciens/usagés par les tuyaux neufs fournis avec la machine.

Tous les raccordements d'alimentation en eau doivent être effectués selon les normes les plus strictes et conformément aux réglementations locales.

Alimentation en eau

Utilisez de l'eau potable, propre et froide. La machine est alimentée en eau par le tuyau de caoutchouc relié au raccord mâle 3/4" situé sur la face arrière de l'appareil. La vanne d'arrêt d'eau (ou robinet) doit être installée à proximité de l'emplacement de la machine.

Vidange d'eau

L'eau est vidangée sous l'effet de la gravité par le tuyau de Ø 20 mm relié au raccord situé sur la face arrière de l'appareil.

Ce tuyau doit être relié à un orifice de vidange situé au sol à proximité de l'appareil, et sa pente minimale doit être de 3 cm par mètre de longueur.

Branchements électriques

Tous les branchements électriques doivent être effectués selon les normes les plus strictes et conformément aux réglementations locales.

La machine est équipée d'un cordon d'alimentation situé à l'arrière ; pour installer la machine, il suffit de brancher ce cordon à une prise adaptée.

Vérifiez que la tension d'alimentation correspond à la valeur indiquée sur la plaque apposée située le panneau arrière de la machine.

La machine à glace doit être reliée à son propre disjoncteur mural bipolaire équipé de fusibles, ou à un disjoncteur magnétothermique, dont l'intervalle de coupure dans sa position d'ouverture assure la mise hors tension de l'appareil conformément aux conditions de surtension de catégorie III.

Les sectionneurs doivent être intégrés au réseau d'alimentation électrique conformément aux consignes d'installation.

Les fluctuations de tension ne doivent pas dépasser les limites de fonctionnement même lors de la mise en service de la machine.

ATTENTION :

Lors de la mise en place de l'appareil, assurez-vous que le cordon d'alimentation n'est pas bloqué ou endommagé.

Si le cordon d'alimentation est endommagé, faites-le remplacer par du PERSONNEL QUALIFIÉ UNIQUEMENT afin d'éviter tout risque.

Liste des vérifications finales

8. L'appareil est-il installé dans une pièce où la température ambiante et la température de l'eau distribuée ne dépasse pas les limites définies ?
9. Le commutateur externe est-il visible depuis l'emplacement de l'appareil ? Avez-vous contrôlé la tension d'alimentation électrique ? Correspond-t-elle à la tension indiquée sur la plaque de l'appareil ?
10. Avez-vous raccordé la machine à l'arrivée d'eau et au tuyau d'évacuation ? Avez-vous vérifié la présence d'éventuelles fuites sur le tuyau ?
11. L'appareil est-il de niveau ?
12. Avez-vous prévu un espace d'au moins 15 cm autour de l'appareil pour permettre une bonne ventilation du condensateur et permettre l'accès à l'appareil à des fins d'entretien ?
13. Avez-vous vérifié la pression d'arrivée d'eau pour garantir un minimum de 1 bar ?
14. Avez-vous installé un robinet d'eau à proximité de l'appareil ?

Entretien et nettoyage

Ci-dessous figure une liste des opérations de nettoyage et d'entretien recommandées qui garantiront le bon état de marche de l'appareil.

Ces recommandations ne doivent pas être interprétées comme absolues ou invariables. Le nettoyage du circuit d'eau, en particulier, dépend strictement des conditions ambiantes et surtout sur la qualité de l'eau utilisée et de la présence ou de l'absence de filtres. Mettez en place un programme d'entretien spécifique pour chaque appareil, en tenant compte des caractéristiques de l'endroit où il est installé.

ATTENTION : avant toute opération de nettoyage et entretien, assurez-vous que l'appareil est débranché de la prise de courant ; N'UTILISEZ PAS de jet d'eau sous pression pour nettoyer l'appareil.

Entretien quotidien

Il doit être effectué par l'utilisateur du distributeur DXN et comprend les opérations suivantes :

1. Nettoyer les panneaux extérieurs de la machine et l'écran à l'aide d'une lingette désinfectante à usage unique ou un chiffon préalablement humidifié avec un produit sans chlore spécifique et adapté à l'acier inoxydable.
2. Tournez les becs de distribution d'eau et de glace dans le sens horaire puis dévissez-les afin de les retirer.



Plongez-les dans une solution désinfectante pendant 10 minutes, rincez-les puis remettez-les en place.

4. Versez de l'eau chaude et du savon ou une solution désinfectante à l'intérieur du réservoir, en veillant à ne pas en verser à côté.



5. Retirez le réservoir et la grille, puis nettoyez soigneusement le filtre situé sur le raccord d'évacuation du réservoir.

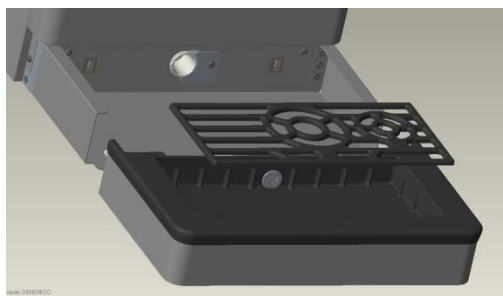
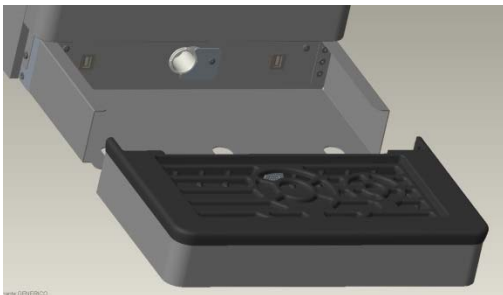

Plongez le réservoir et la grille dans une solution désinfectante pendant 10 minutes, puis rincez-les à l'eau claire.

6. Si nécessaire, insérez délicatement une brosse dans l'orifice du raccord d'évacuation pour le nettoyer et enlever tous les dépôts accumulés.



7. Remettez en place le réservoir et la grille en vous assurant que la surface située sous la zone de distribution est propre et désinfectée.

Entretien hebdomadaire

Il doit être effectué par l'utilisateur du distributeur DXN et comprend le nettoyage et la désinfection de la zone du bac à glace :

1. Afin de retirer la partie supérieure du panneau avant, dévissez les deux vis de fixation et retirez le panneau supérieur.



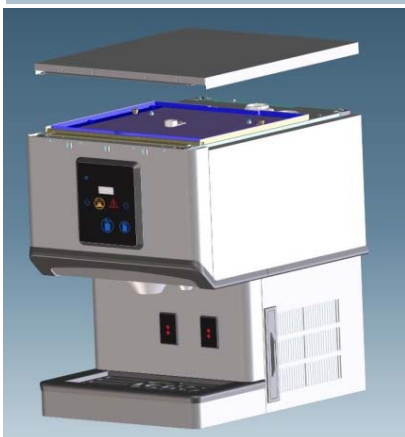

2. Dévissez les deux vis de fixation puis retirez le couvercle du bac.

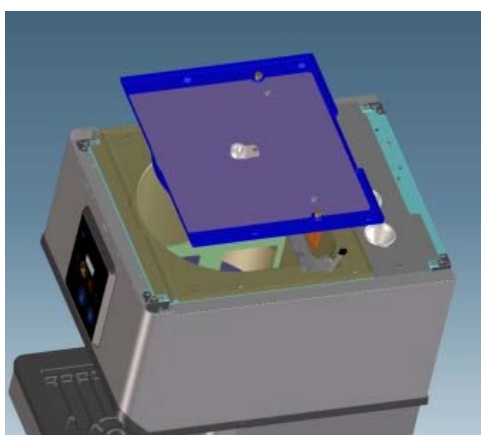
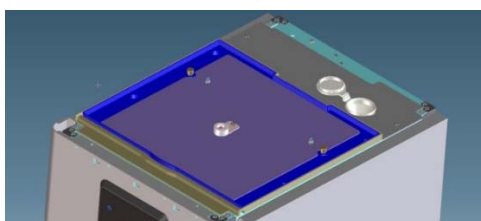

3. Retirez le système de distribution à palettes et la lame d'acier du bac.

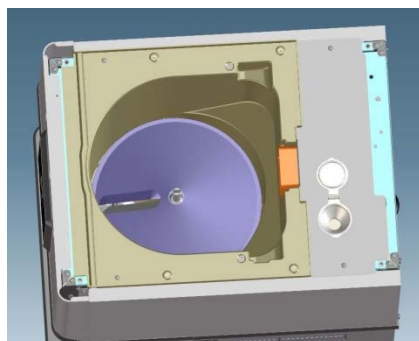
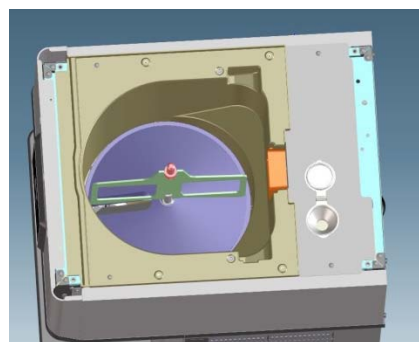

4. À l'aide d'un chiffon désinfectant à usage unique, nettoyez le bac puis rincez-le à l'eau claire. Retirez le bouchon de l'entonnoir situé sur le couvercle du réservoir d'eau et versez-y 5 ml de produit désinfectant.

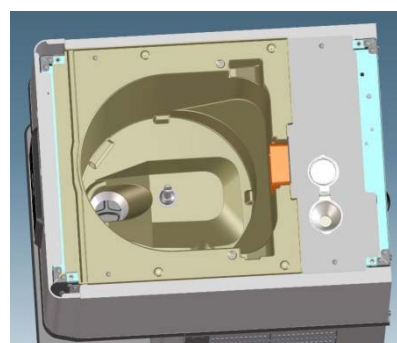

5. Remplacez le bouchon de l'entonnoir et réinstallez tous les pièces retirées précédemment en suivant la procédure dans l'ordre inverse et en veillant à ce que la lame d'acier et l'axe supérieur de la lame soient correctement fixés.

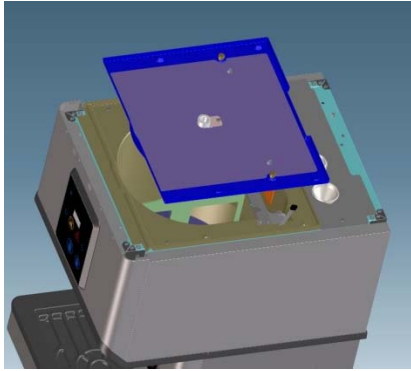

6. Retirez le filtre à air situé sur le panneau latéral droit, nettoyez-le puis remettez-le en place.

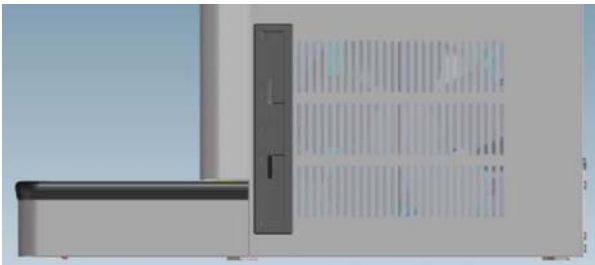

REMARQUE : Une fois que les opérations de nettoyage sont terminées, allumez l'appareil ; le processus de production de glace va commencer dans un délai de dix minutes.

Assurez-vous que la première glace produite n'a pas un goût légèrement acide ; dans tous les cas, remplissez le bac en appuyant sur la touche de distribution et jetez la glace produite pendant les 10 premières minutes.

Entretien semestriel

Au bout de six mois de fonctionnement du compresseur de l'appareil, l'écran vous informera que le circuit d'alimentation en eau de la

machine doit être nettoyé et le code CLE s'affichera sur l'écran.

Le détartrage du circuit d'alimentation en eau du distributeur DXN doit être effectué par le personnel du centre de service Scotsman autorisé.

Entretien mécanique

L'entretien mécanique est essentiel ; il permet d'assurer une longue durée de fonctionnement du distributeur DXN dans de bonnes conditions. Contactez une fois par an le centre de service Scotsman autorisé.

Précautions quotidiennes

Afin d'éviter l'accumulation de bactéries indésirables sur les glaçons, veuillez suivre les indications suivantes :

Ne stockez rien dans le bac à glace. Ne stockez pas de substances explosives, telles que des bombes aérosols à gaz propulseur inflammable, dans cet appareil. La pelle à glace doit rester propre et désinfectée.

Pendant le nettoyage du sol à proximité de la machine, veillez à ce que le moteur du ventilateur n'aspire pas de la poussière dans l'unité.

Pour éviter d'endommager l'appareil : Ne coupez jamais l'alimentation en eau lorsque la machine est en marche. Ne placez aucun objet sur la machine et autour de celle-ci, cela pourrait limiter une bonne ventilation et compromettre les conditions d'hygiène.

Dépannage

Avant de contacter le centre de service autorisé, assurez-vous que le commutateur externe et le bouton marche/arrêt sont sur la position MARCHE et que le robinet d'eau est ouvert.

Si d'autres dispositifs externes de traitement de l'eau sont installés, vérifiez qu'ils ne sont pas obstrués.

Si l'appareil ne produit pas suffisamment de glace, vérifiez le filtre à air et nettoyez-le.

Assurez-vous également que la température ambiante et la température de l'eau entrante ne dépassent pas de trop les températures spécifiées en page 4 de ce manuel.

En cas de dysfonctionnement de l'appareil, le voyant de l'alarme de couleur rouge s'allume sur l'écran.



Appuyez sur la touche capacitive de couleur rouge de l'alarme pendant 5 secondes pour afficher le code de l'alarme en cours, puis reportez-vous au tableau des solutions suggérées suivant ; dans tous les cas, informez également le centre de service Scotsman.

Codes d'alarmes	Cause	Solution
A01	Manque d'eau	Ouvrez le robinet d'eau.
A02	Défaillance du capteur de l'évaporateur	Contactez le centre de service Scotsman.
A03	Défaillance du capteur du condensateur	Contactez le centre de service Scotsman.
A04	Défaillance du capteur du distributeur d'eau	Contactez le centre de service Scotsman.
A05	Défaillance du capteur du distributeur de glace	Contactez le centre de service Scotsman.
A06	Alarme température de l'évaporateur trop élevée (> 0 °C)	Contactez le centre de service Scotsman.
A07	Alarme température de l'évaporateur trop basse (> -30°C)	Contactez le centre de service Scotsman.
A08	Alarme température du condensateur trop élevée (<70°C)	Filtre à air sale ou température ambiante trop élevée. Nettoyez le filtre et de réduire la température ambiante. Si l'alarme se déclenche à nouveau, contactez le centre de service Scotsman.
A09	Alarme température ambiante/du condensateur trop basse (< 3°C)	Augmentez la température ambiante ; la machine redémarre dès que la température ambiante atteint 5°C.
A10	Alarme moteur d'entraînement	Contactez le centre de service Scotsman.
A11	Température du condensateur trop élevée lors de la mise en service (> 55°C)	Filtre à air sale ou température ambiante trop élevée. Nettoyez le filtre et de réduire la température ambiante. Si l'alarme se déclenche à nouveau, contactez le centre de service Scotsman.
A14	Alarme TEST	Contactez le centre de service Scotsman.
A15	Défaillance de sonde infrarouge contrôlant le niveau de la glace dans le bac	Contactez le centre de service Scotsman.
CLE	Rappel de nettoyage du circuit d'alimentation en eau	Contactez le centre de service Scotsman pour l'entretien semestriel.

Au bout de 5 sec. l'affichage s'éteint et seules les LEDS des paramètres de fonctionnement restent allumées.

Configuration initiale et fonctionnement

Les distributeurs DXN sont disponibles en deux modèles non interchangeables :

- Manuel (touches actives)
- Automatique (touches inactives)

Sur ces deux modèles du distributeur DXN, vous pouvez choisir le mode et la durée de distribution selon les options suivantes :

Mode de distribution :

- Glace uniquement
- Glace et eau

Durée :

- 1 à 15 secondes
- Distribution continue

À la fin de la mise en service, le voyant du bac vide de couleur orange s'éteint, ce qui signifie qu'il y a

suffisamment de glace dans le bac pour procéder à l'essai du système de distribution.

Distribution de glace et d'eau - DXN Modèle manuel

Sur le modèle manuel, les deux touches capacitatives sont allumées et actives.



Placez un verre ou une carafe sous le bec distributeur du produit souhaité, puis appuyez sur la touche correspondante (Eau ou Glace). La distribution de glace s'arrêtera à la fin de la durée configurée par l'installateur lors de la première mise en service ; l'eau sera distribuée de façon continue jusqu'à ce que la touche soit relâchée.

REMARQUE : Vous pouvez choisir la durée de distribution uniquement pour la distribution de glace; l'eau sera toujours distribuée en continu et à température ambiante.

L'option choisie par l'utilisateur doit être configurée par l'installateur autorisé lors de la première mise en service de l'appareil.

Si vous souhaitez modifier un des paramètres initiaux, ou les deux, veuillez contacter l'installateur pour qu'il effectue les modifications appropriées.

Distribution de glace et d'eau - DXN Modèle automatique

Sur le modèle automatique, les deux touches rétro-éclairées sont éteintes.



Placez un verre ou une carafe en face du capteur du produit souhaité.

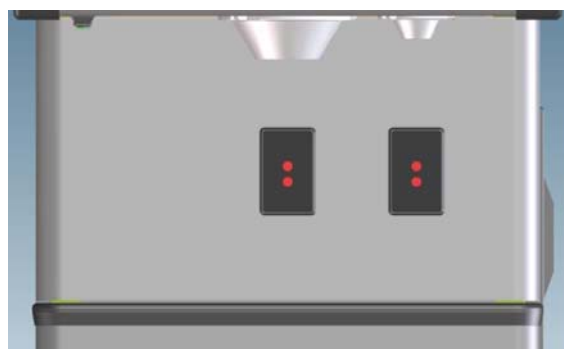

Dès que le capteur détecte la présence du verre (ou de la carafe), la distribution de glace ou d'eau commence et la touche correspondante clignote sur l'écran.

Mise en service

Ouvrez le robinet d'eau et allumez l'appareil en appuyant sur la touche Marche/Arrêt de couleur verte.

Le distributeur DXN passe en mode mise en service et commence le cycle de congélation pour la production de glace.

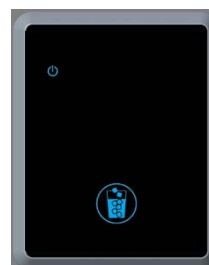



La distribution de glace s'arrêtera à la fin de la durée configurée par l'installateur lors de la première mise en service ; l'eau sera distribuée de façon continue jusqu'à ce que la touche soit relâchée.

Bac vide

Les deux versions (manuelle ou automatique) permettent une distribution de glace jusqu'à ce que le bac soit vide. Le voyant de couleur orange s'allume pour vous avertir.



Attendez que le voyant orange s'éteigne avant de relancer la distribution de glace supplémentaire.

REMARQUE : Lorsque le bac est plein, la capacité de distribution de glace est la suivante :

DXN 100 = 100 grammes consécutifs en verres de 50 grammes (temps de distribution : 3 sec. selon le paramétrage d'usine)

DXN 200 = 200 grammes consécutifs en verres de 50 grammes (temps de distribution : 3 sec. selon le paramétrage d'usine)

Conditions d'alarme

Le touche capacitive de couleur rouge s'allume pour signaler un défaut ou un dysfonctionnement



Appuyez sur la touche pendant 5 secondes pour afficher la cause de l'alarme en cours.

Vérifiez le code d'alarme et suivez les actions et les suggestions correctives fournies dans le tableau en page 16 de ce manuel ; informez-en toujours le centre de service Scotsman autorisé.

Rappel nettoyage

Au bout de six mois de fonctionnement du compresseur, le code CLE s'affichera sur l'écran pour vous informer que le circuit d'alimentation en eau de la machine doit être nettoyé sans que cela ne perturbe le fonctionnement du distributeur DXN.



Version automatique - > Version manuelle

Pour effectuer cette opération, contactez le centre de service Scotsman autorisé.

